

Ръководство на потребителя за моторизирана стойка за под FL55-875BL1

I. Информация за безопасна употреба:

- Моля прочетете тези инструкции внимателно преди да започнете процеса на монтиране на стойката. Ако не прочетете инструкциите внимателно, не ги разберете изцяло и не ги следвате изцяло може да се нараните физически сериозно, да повредите самото оборудване или да отмените гаранцията на стойката.
- Използвайте правилните инструменти, когато монтирате този моторизиран продукт. Употребата на неправилно оборудване може да доведе до сериозен риск от нараняване.

Електрическа безопасност:

- Свържете устройството към леснодостъпен 220-240V, 50/60 Hz заземен електрически контакт. Уверете се, че устройството може да бъде извадено от ел. контакт моментално в случай на спешен случай.
- Използвайте устройството само в сухи помещения и го пазете от намокряне с вода и други течности. Бършете го само със суха кърпа.
- Не отваряйте повдигащата единица. РИСК ОТ ТОКОВ УДАР. В устройството няма части, които да се обслужват от потребителя.
- В случай на неправилно работещо устройство, моля извадете го от ел. контакт и се обадете на оторизиран технически сервизен персонал.
- Не настъпвайте и не повреждайте кабелите по никакъв начин.
- Веднага подменете повредените кабели с нови от същия тип.

Механична безопасност:

- Не поставяйте товар върху устройството по неправилен начин. Не монтирайте никакви други части заедно с оригиналните части за монтаж.
- Не закачайте устройството.
- **УСТРОЙСТВОТО Е МНОГО ТЕЖКО.**
- Съществува сериозен риск от нараняване, ако устройството падне в следствие на неправилна употреба. Не надвишавайте максимално натоварване от 110 кг. Уверете се, че устройството се монтира само от оторизиран сервизен персонал.
- Преди да местите устройството нагоре и надолу се уверете, че има безопасна дистанция от поне 20 см между всяка част на устройството и други приспособления, за да се избегнат захващания и точки на притискане.
В случай на инцидент, моля отпуснете операционния панел. Движението на устройството ще спре веднага.
- Контактните връзки на устройството и стенният контакт трябва да бъдат леснодостъпни. Извадете кабелът за зареждане от стенния контакт преди да местите продукта.

Местещи се и свободно стоящи устройства:

- Използвайте устройството само на равни и стабилни подови повърхности. Местете устройството само на плоски подови повърхности.
- Съществува риск от накланяне и преобръщане при употреба върху неравни подове и прагове.
- **ТОВА УСТРОЙСТВО Е МНОГО ТЕЖКО.**
- Съществува сериозен риск от нараняване, ако устройството падне. Заклучете спирачките на всички колела, когато използвате устройството. Винаги местете подовата стойка, когато екранът е на най-ниска позиция.
- Това устройство не издържа на напръскване и намокряне с вода. Не поставяйте течности върху или близо до устройството и не го пръскайте с тях. Винаги изваждайте устройството от стенния контакт преди да почиствате устройството, за да намалите риск от електрически удар.

Защита от сблъсък:

- Тази защитна система е създадена, за да засича контакт между повдигащата система и предмет. Тази система е предназначена като защита за моторизираното повдигане на екрана. Тази система не е предназначена да бъде защитен механизъм, който предпазва от лично нараняване.

Стенен монтаж:

- Използвайте само подходящи материали за монтаж. Изберете дюбели и винтове спрямо вида и материала на стената. Употребата на неподходящи материали за монтаж може да доведе до накланяне на устройството и риск от сериозно нараняване.
- Стенният монтаж трябва да бъде извършван само от опитен квалифициран персонал.



Инструкции за изхвърляне:

Не изхвърляйте с обикновени битови отпадъци.

II. Монтаж:

Части



Инструмент



100x100 –
800x600 мм



0-110кг



A. M5x12
(x4)



B. M5x30
(x4)



C. M6x16
(x4)



D. M6x35
(x4)



E. M8x20
(x4)



F. M8x35
(x4)



G. M8x50
(x4)



H. 5mm
(x4)



L. 10mm
(x4)



J. 14mm
(x4)



K. M6
(x4)



L. 2.5mm
(x1)



N. 4mm
(x1)



O. 5mm
(x1)



P. 17mm
(x1)



Q. 21mm
(x1)

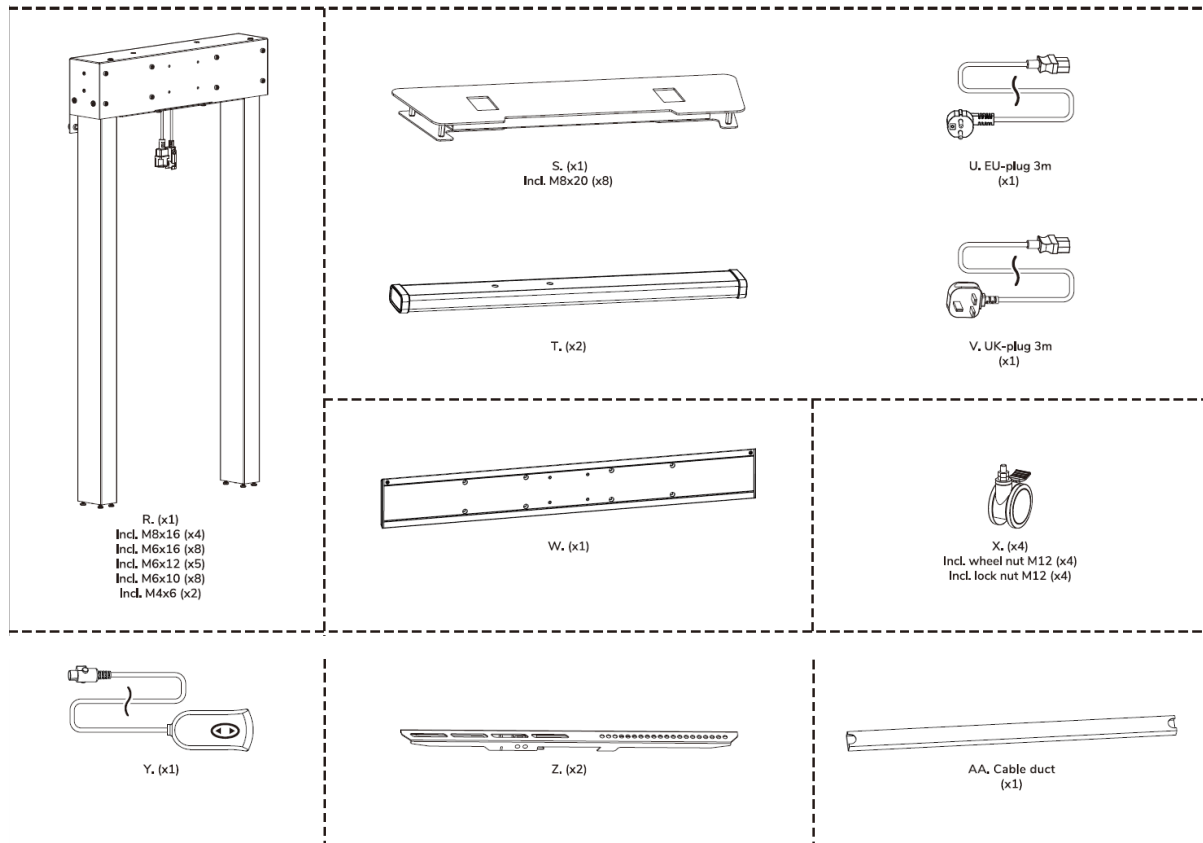

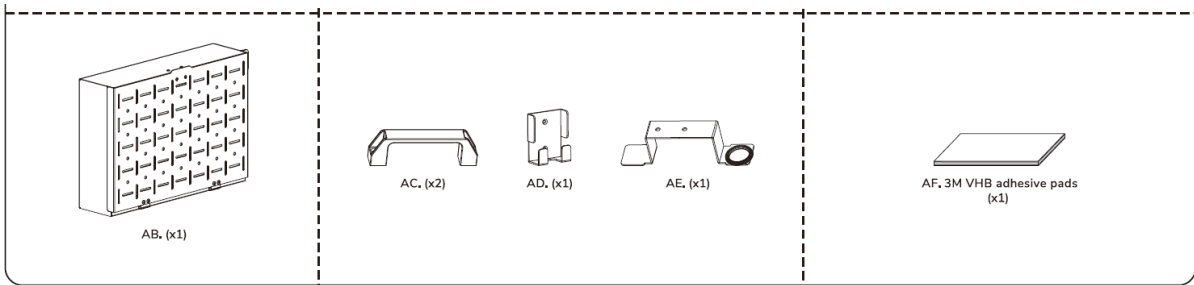

Стъпка 1:
Сглобете основата.

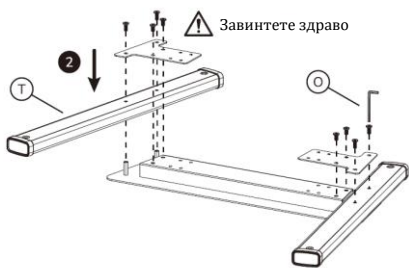
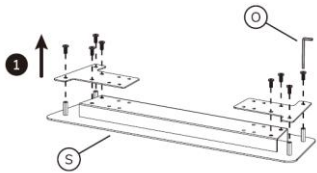

Стъпка 2:
Монтирайте колелата. Затегнете ги здраво.

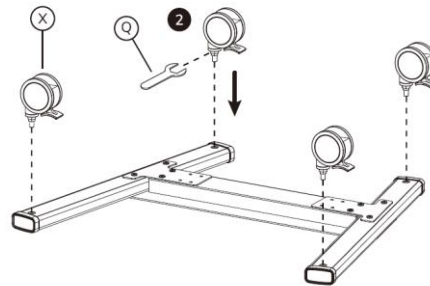
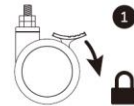

Стъпка 3:
Монтирайте вертикалните опори към основата.

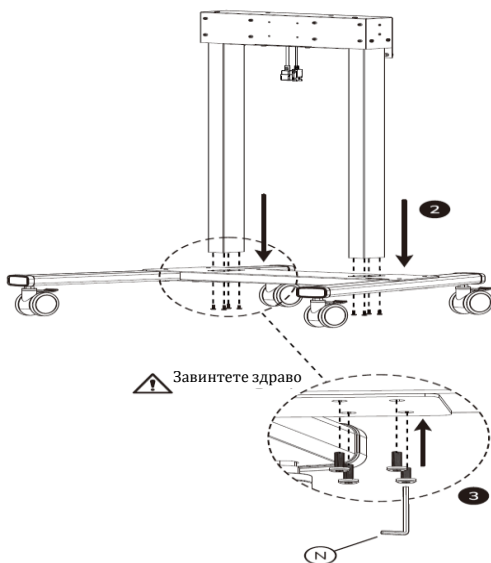
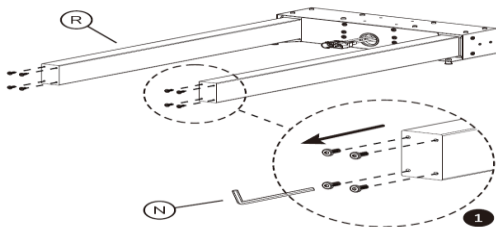

Стъпка 4:
Прикрепете задната плоча към стойката.

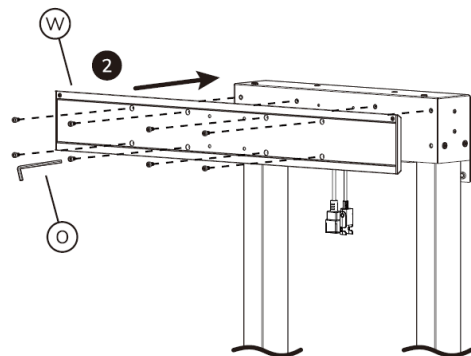
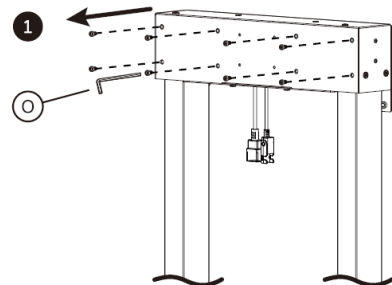

Стъпка 5:

Уверете се, че подравняването е правилно.

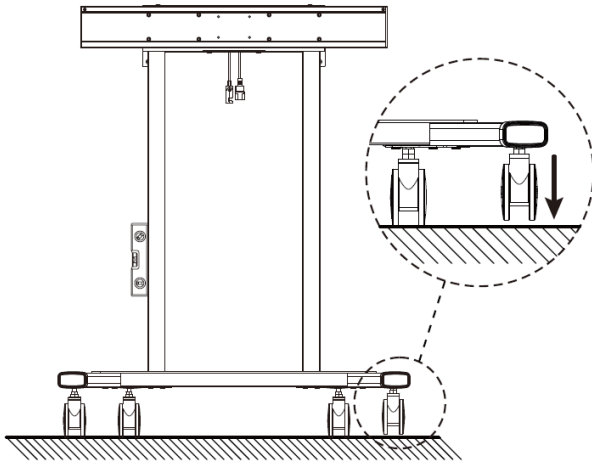

Не завинтвайте винта докрай

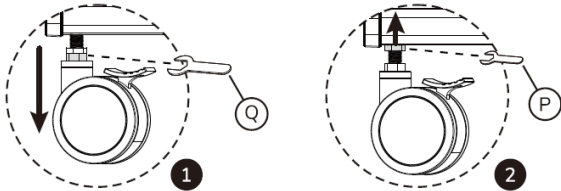

Стъпка 7:

Прикрепете държача на контролния блок.

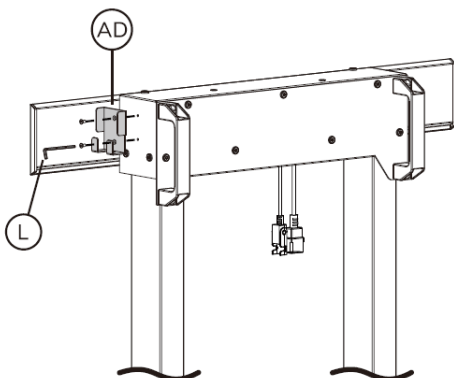
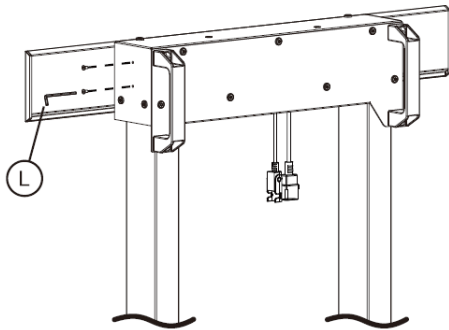

Стъпка 6:

Монтирайте дръжките.

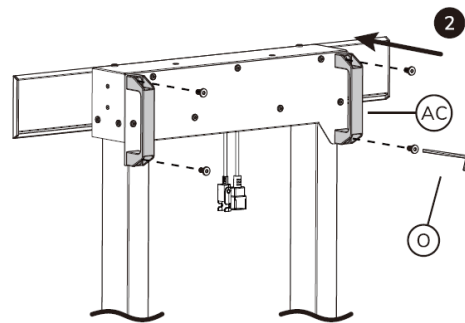
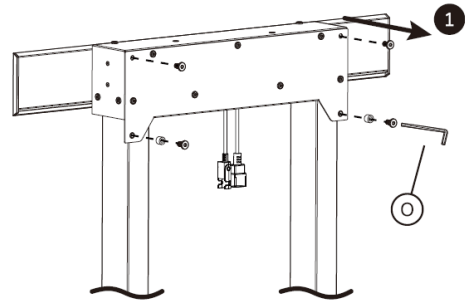

Стъпка 8:

Монтирайте механизма за подредба на кабелите.

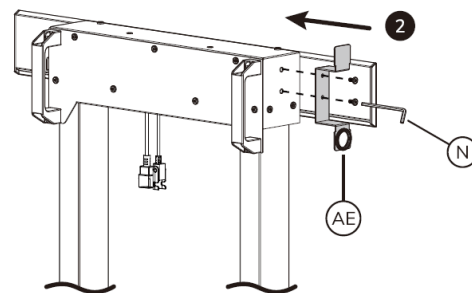
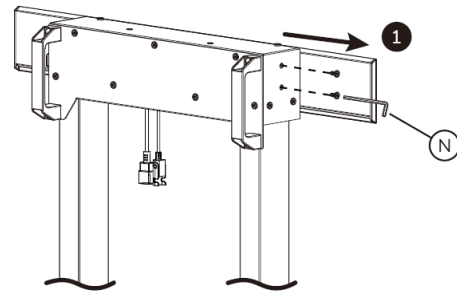

Стъпка 9:

Свържете щепсела на контролния блок и поставете дистанционното управление.

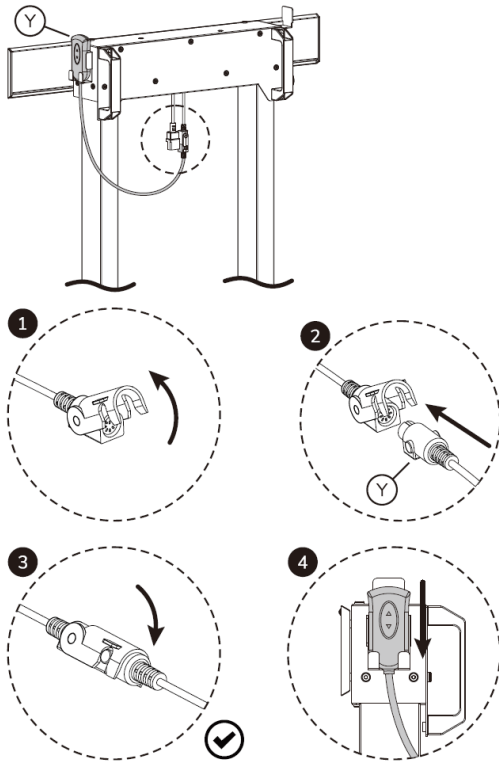

Стъпка 11:

Монтирайте адаптерните скоби и използвайте дистанционни елементи, ако е необходимо.

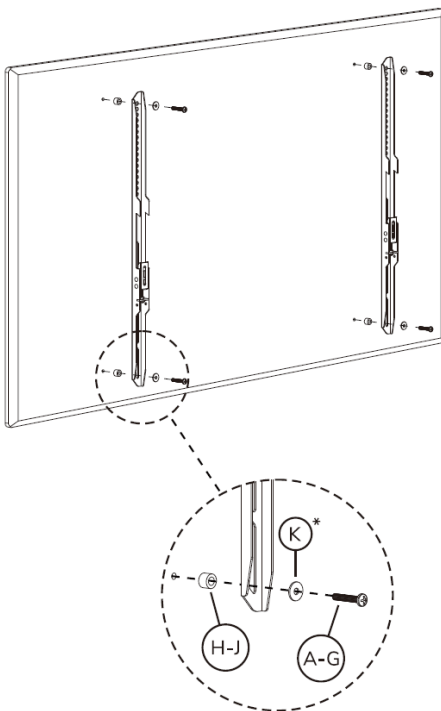

* Приложимо само когато използвате M5/M6

Стъпка 10:

Свържете и прокарайте кабелите.

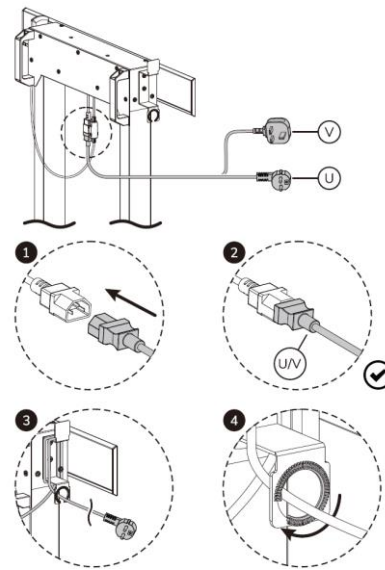

Стъпка 12:

Прикрепете екрана към скобата и се уверете, че е поставен сигурно.

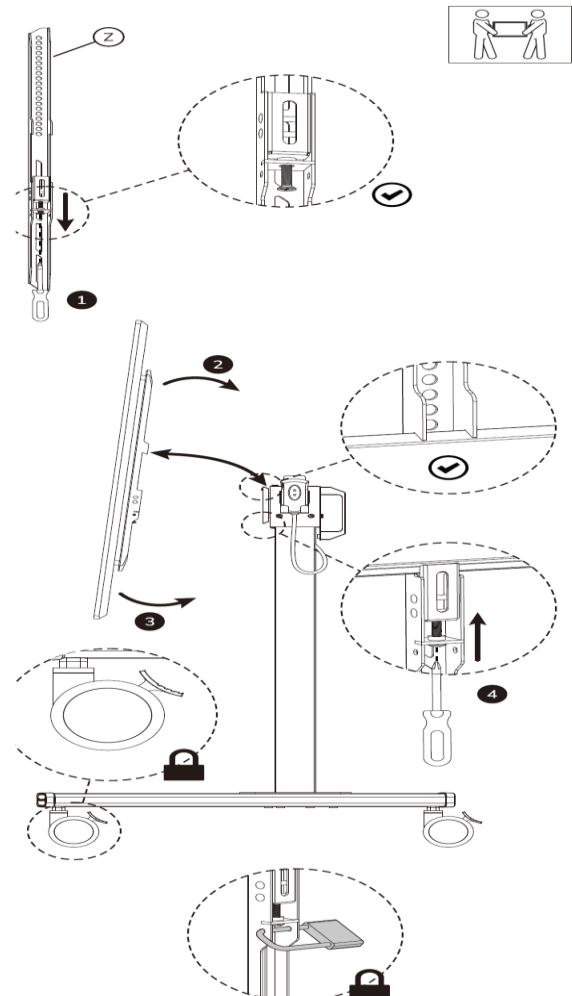

Прикрепете катинар (не е включен в комплекта), ако желаете.

Стъпка 13:
Монтирайте хардуерното отделение.

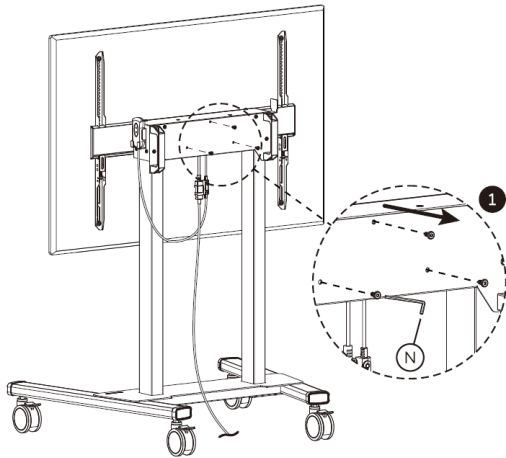

⚠ Внимавайте, когато отваряте кутията за аксесоари, тъй като капакът може да падне.

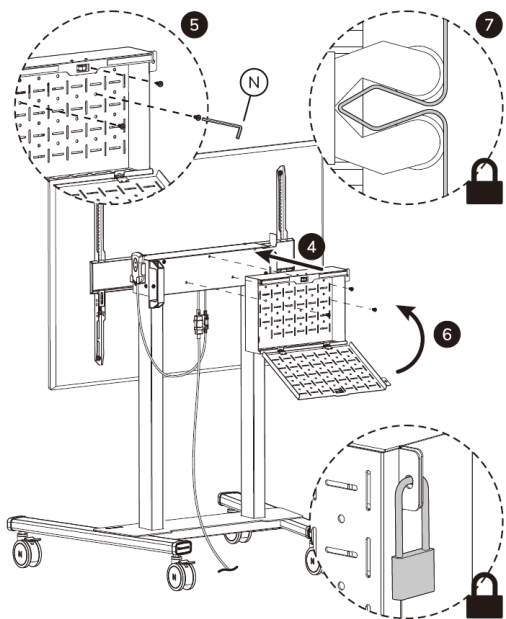
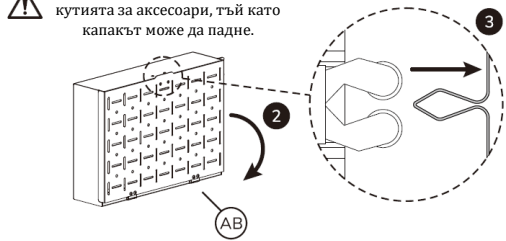

Прикрепете катинар (не е включен в комплекта), ако желаете.

Опция:
Поставете капака за кабели.

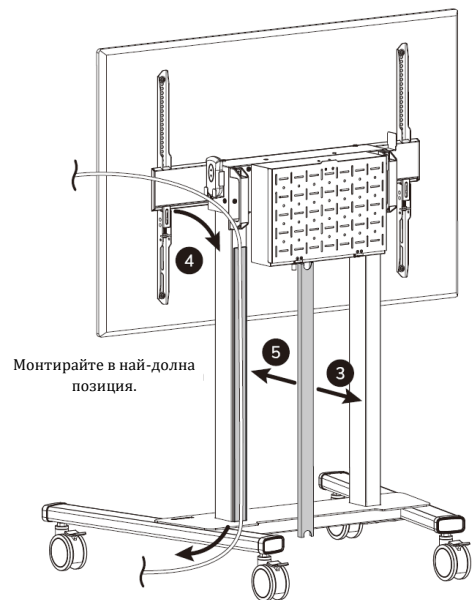
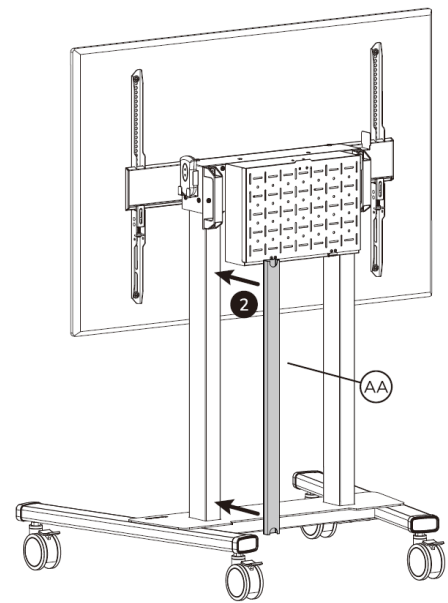
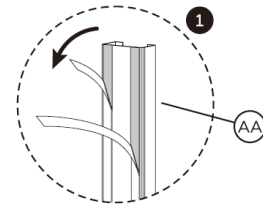

Монтирайте в най-долна позиция.

Стъпка 14:

Прекарайте кабелите.

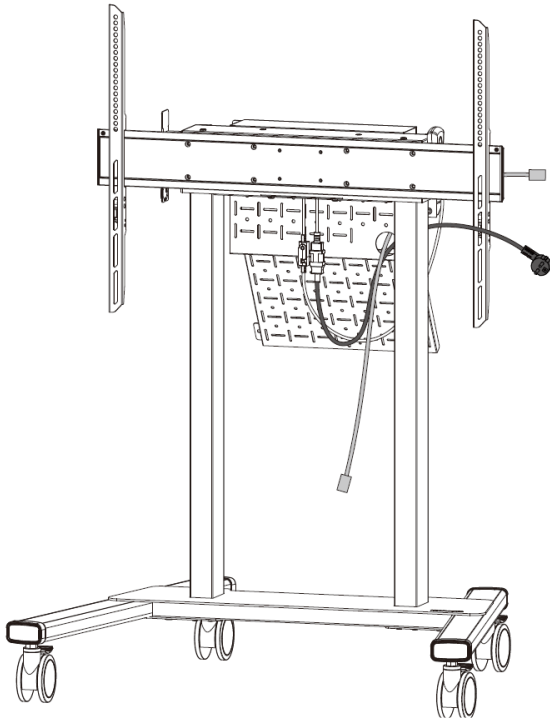

Опция:

Поставете самозалепващите подложки на държача на дистанционното управление и прикрепете държача, където желаете.

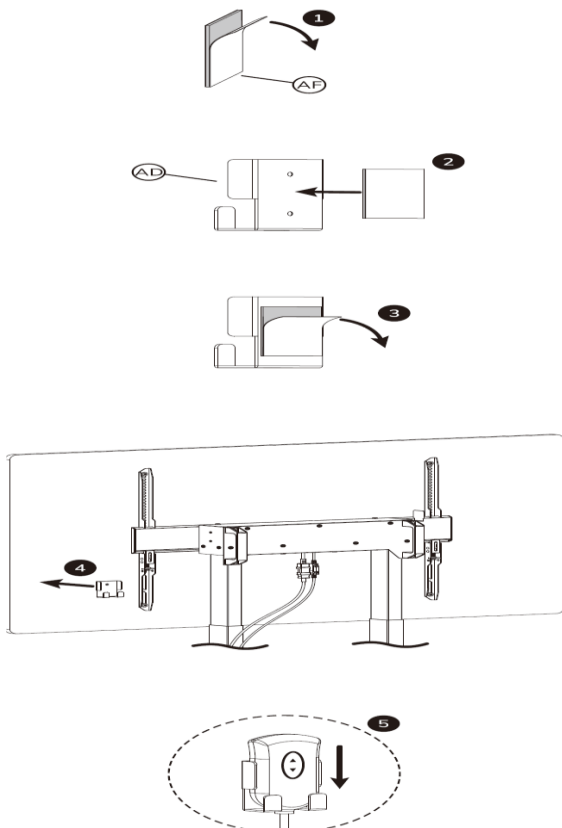

Стъпка 15:

Свържете стойката към ел. захранване.



! Работен цикъл: Макс 2 минути работа/
Минимум 18 минути спиране.
Системата отчита и предотвратява
прегряването като се изключва за
приблизително 18 минути след засичането.
След периода на охлаждане системата се
активира автоматично.

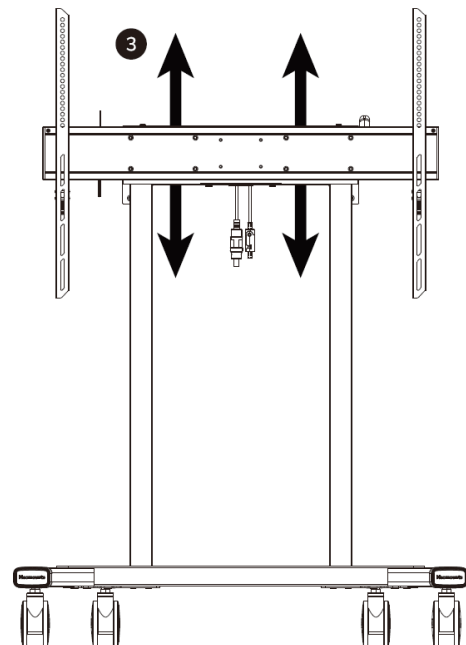

! Ако крачетата на стойката спрат да се мърдат
са необходими рестарт и повторно
балансиране.

1. Натиснете и задръжте бутона **Надолу** на дистанционното, докато крачетата не са в най-долна позиция.
2. Продължете да държите бутона **Надолу** за още 5-10 секунди, докато крачетата не реагират и не се преместят леко нагоре.
3. Когато реакцията нагоре се разпознае, функцията за дистанционно управление е рестартирана и крачетата ще реагират нормално към действията ви на дистанционно управление.